

INSTRUKCJA MONTAŻU

Sulaco

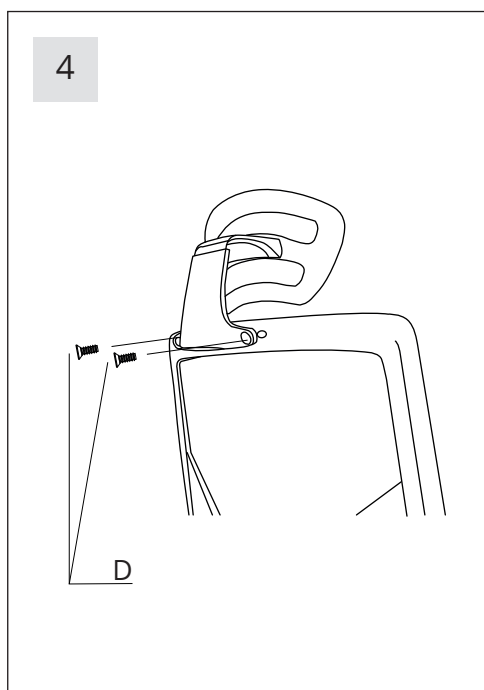
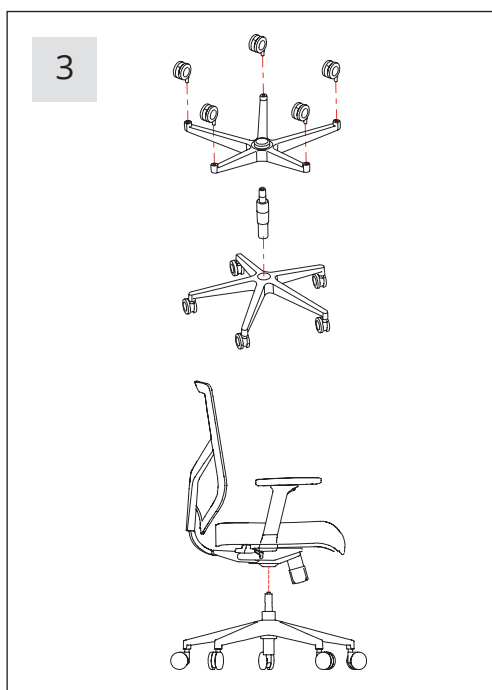
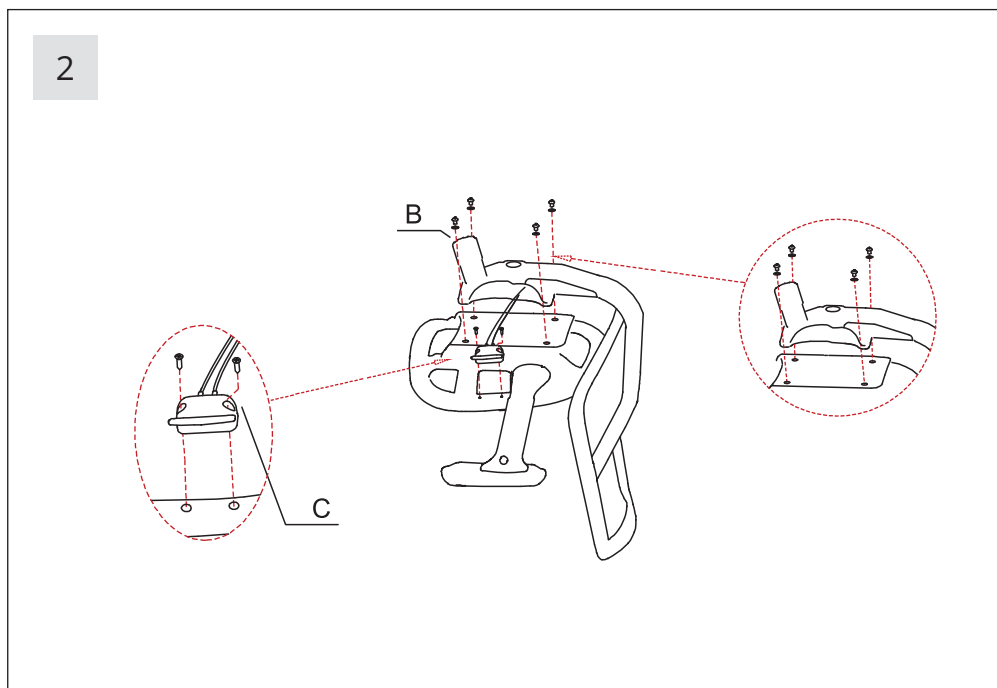
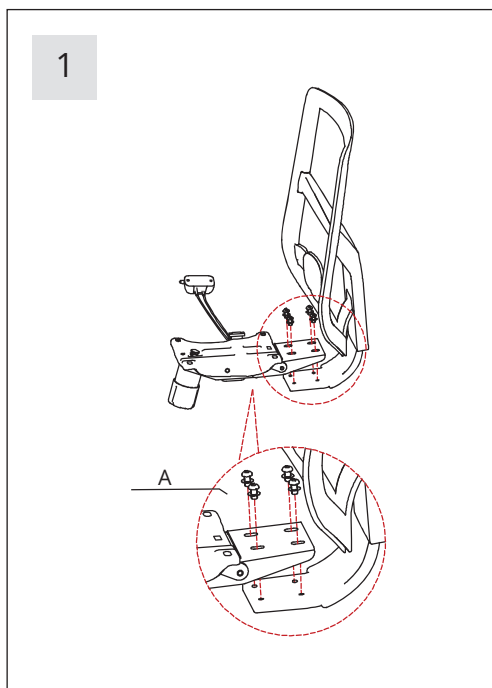
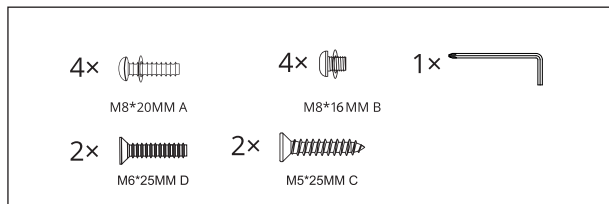
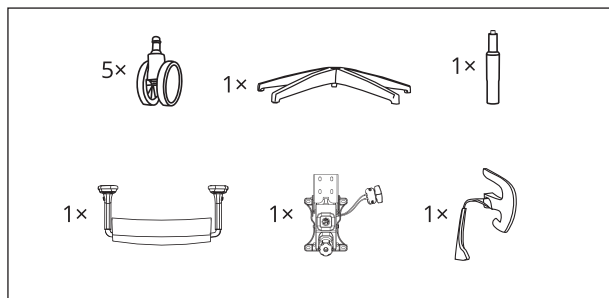
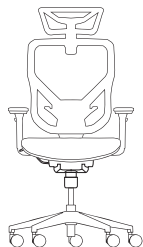

INSTRUKCJA OBSŁUGI MECHANIZMU

Sulaco

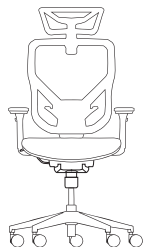

Regulacja wysokości siedziska



Podnieś zaznaczoną łopatkę z prawej strony siedziska, aby zmienić wysokość.

Regulacja kąta nachylenia oparcia



Podnieś zaznaczoną łopatkę z prawej strony siedziska, aby zablokować/odblokować pozycję oparcia.

Regulacja siły odchylenia oparcia



Przekręć pokrętkę, aby dostosować siłę odchyłu oparcia.

Regulacja podłokietników



Naciśnij przycisk aby dostosować wysokość. Przesuń nakładkę w kierunku przód-tył oraz do wewnątrz lub na zewnątrz aby ustawić optymalną pozycję.

Regulacja głębokości siedziska



Wciśnij przycisk po lewej stronie siedziska, aby ustawić właściwą głębokość.

Regulacja wysokości oparcia



Podciągnij oparcie aby dostosować wysokość. Gdy oparcie osiągnie najwyższy punkt wróci do najniższej pozycji.

Regulacja wysokości podparcia lędźwiowego



Przesuń podparcie lędźwiowe w górę lub w dół do uzyskania optymalnej pozycji podparcia.